

Microondas

**MANUAL DE
INSTRUÇÕES**

MODELO:Valencia MC

Leia estas instruções cuidadosamente antes de usar o forno de microondas e guarde-o com cuidado. Se você seguir as instruções, seu forno fornecerá muitos anos de bom serviço.

GUARDE ESSE MANUAL CUIDADOSAMENTE

PRECAUÇÕES PARA EVITAR POSSÍVEL EXPOSIÇÃO À ENERGIA

DE MICROONDAS EXCESSIVA

(a) Não tente operar este forno com a porta aberta, pois isso pode resultar em exposição prejudicial à energia de microondas. É importante não quebrar ou adulterar os intertravamentos de segurança.

(b) Não coloque nenhum objeto entre a face frontal do forno e a porta nem permita que o solo ou resíduos mais limpos se acumulem nas superfícies de vedação.

(c) **AVISO:** Se a porta ou as vedações da porta estiverem danificadas, o forno não deverá ser operado até que tenha sido reparado pela uma pessoa competente.

TERMO ADITIVO

Se o aparelho não for mantido em bom estado de limpeza, sua superfície poderá ser degradada e afetar a vida útil do aparelho e levar a uma situação perigosa.

ESPECIFICAÇÕES

Modelo:	Valencia MC
Voltagem:	230V~50Hz
Potência Nominal de Entrada (Microondas):	1550W
Potência Nominal de Saída (Microondas):	1000W
Potência Nominal de Entrada (Grill):	1100W
Potência Nominal de Entrada (Convecção):	2500W
Capacidade do Forno:	32 L
Diâmetro do prato:	315mm
Dimensões Externas:	595 468 388mm
Peso Líquido:	Approx. 21.5kg

INSTRUÇÕES IMPORTANTES DE SEGURANÇA AVISO

Para reduzir o risco de incêndio, choque elétrico, ferimentos ou exposição ao excesso de energia do forno de microondas ao usar o aparelho, siga as instruções básicas.

precauções, incluindo o seguinte:

1. Leia e siga o específico: "PRECAUÇÕES PARA EVITAR POSSÍVEL EXPOSIÇÃO A EXCESSIVAS MICROONDAS ENERGIA ".

2. Este aparelho pode ser utilizado por crianças a partir dos 8 anos de idade e por pessoas com capacidades físicas, sensoriais ou mentais reduzidas ou falta de experiência

e conhecimento, caso tenham sido supervisionados ou instruções sobre o uso do aparelho de maneira segura e entender os perigos envolvidos. As crianças não devem brincar com o aparelho.

Limpeza e manutenção do usuário

não devem ser fabricados por crianças, a menos que sejam maiores de 8 anos e supervisionados. Crianças com menos de 8 anos de idade devem ser mantidas afastadas, a menos que sejam supervisionadas continuamente.

3. Mantenha o aparelho e o fio fora do alcance de crianças com menos de 8 anos.

4. Se o cabo de alimentação estiver danificado, ele deve ser substituído pelo fabricante, seu agente de serviço ou pessoas qualificadas da mesma forma, a fim de evitar riscos (para aparelhos com conexão tipo Y)

5. AVISO: Certifique-se de que o aparelho esteja desligado antes de substituir a lâmpada para evitar a possibilidade de choque elétrico.

6. AVISO: É perigoso para alguém que não seja uma pessoa competente executar qualquer serviço ou reparo operação que envolve a remoção de uma tampa que protege contra a exposição à energia de microondas.
7. AVISO: Líquidos e outros alimentos não devem ser aquecidos em recipientes selados, pois podem explodir.
8. Ao aquecer alimentos em recipientes de plástico ou papel, fique de olho no forno devido à possibilidade de ignição.
9. Use apenas utensílios adequados para microondas.
10. Se houver fumaça, desligue ou desconecte o aparelho e mantenha a porta fechada para abafar as chamas.
11. O aquecimento de bebidas por microondas pode resultar em fervura eruptiva retardada, portanto, deve-se tomar cuidado ao manusear o recipiente.
12. O conteúdo de mamadeiras e potes de comida para bebê deve ser agitado ou agitado e a temperatura verificada antes do consumo, a fim de evitar queimaduras.
13. Os ovos na casca e os ovos cozidos inteiros não devem ser aquecidos em fornos de microondas, pois podem explodir, mesmo após o aquecimento no microondas.
14. O forno deve ser limpo regularmente e os depósitos de alimentos removidos.
15. A não manutenção do forno em condições limpas pode levar à deterioração da superfície que pode prejudicar a vida útil do aparelho e possivelmente resultar em uma situação perigosa.

16. Use apenas a sonda de temperatura recomendada para este forno (nos fornos equipados com a facilidade de usar um sonda com sensor de temperatura.)

17. O forno de microondas deve ser operado com o porta decorativa aberta. (para fornos com porta decorativa.)

18. Este aparelho destina-se a ser utilizado em uso doméstico e aplicações semelhantes, tais como:

- áreas de cozinha em lojas, escritórios e outros ambientes de trabalho;

-por clientes em hotéis, motéis e outros ambientes residenciais;

-fazendas;

ambientes tipo cama e café da manhã.

19. O forno de microondas é destinado ao aquecimento de alimentos e bebidas. Secagem de alimentos ou roupas e aquecimento de almofadas de aquecimento, chinelos, esponjas, pano úmido e similares podem levar a risco de ferimentos, ignição ou incêndio.

20. Recipientes metálicos para alimentos e bebidas não são permitidos durante o cozimento no microondas.

21. O aparelho não deve ser limpo com um limpador a vapor.

22. Deve-se tomar cuidado para não deslocar a mesa giratória ao remover os recipientes do aparelho. (Para aparelhos fixos e embutidos, sendo utilizados iguais ou superiores a 900 mm acima do piso e com plataformas giratórias destacáveis. Mas isso não é aplicável a aparelhos com porta articulada inferior horizontal.)

23. O forno de micro-ondas deve ser usado embutido.

24. O limpador a vapor não deve ser usado.

25. A superfície de uma gaveta de armazenamento pode ficar quente.

26. AVISO: O aparelho e suas partes acessíveis ficam quentes durante o uso. Deve-se tomar cuidado para evitar tocar nos elementos de aquecimento.

Crianças com menos de 8 anos idade deve ser mantida afastada, a menos que seja continuamente supervisionada.

27. Durante o uso, o aparelho fica quente. Deve-se tomar cuidado para evitar tocar nos elementos de aquecimento dentro do forno.

28. AVISO: As peças acessíveis podem esquentar durante o uso.

As crianças pequenas devem ser mantidas afastadas.

29. O aparelho não deve ser instalado atrás de uma porta decorativa para evitar superaquecimento. (Isso não é aplicável a aparelhos com porta decorativa.)

30. AVISO: Quando o aparelho é utilizado no modo combinado, as crianças só devem usar o forno sob a supervisão de um adulto devido às temperaturas geradas.

31. Não use produtos de limpeza abrasivos ou raspadores de metal afiados para limpar o vidro da porta do forno, pois podem arranhar a superfície, o que pode resultar em estilhaços do vidro.

LEIA COM ATENÇÃO E

MANTENHA-SE PARA

REFERÊNCIA FUTURA

Para reduzir o risco de ferimentos em pessoas que aterraram na instalação

PERIGO

Risco de choque elétrico
Tocando em alguns dos componentes internos podem causar graves danos pessoais lesão ou morte. Não desmonte isso
utensílio.

AVISO

Risco de choque elétrico
O uso inadequado do aterramento pode resultar em choque elétrico.
Não conecte a uma tomada até que o aparelho esteja corretamente instalado e aterrado.
Este aparelho deve estar aterrado. No caso de um curto-circuito elétrico, o aterramento reduz o risco de choque elétrico, fornecendo um fio de escape para a corrente elétrica.
Este aparelho está equipado com um fio com um fio terra

um plugue de aterramento. O plugue deve estar conectado a uma tomada devidamente instalada e aterrada.
Consulte um eletricista ou técnico qualificado se as instruções de aterramento não forem totalmente compreendidas ou se houver dúvida sobre se o aparelho está adequadamente aterrado.
Se for necessário usar um cabo de extensão, use apenas um cabo de extensão de 3 fios.

1. É fornecido um pequeno cabo de alimentação para reduzir os riscos resultantes de se envolver ou tropeçar em um cabo mais longo.
2. Se um conjunto de cabos longos ou extensão for usado:
 - 1) A classificação elétrica marcada do conjunto de cabos ou cabo de extensão deve ser pelo menos o mesmo que a classificação elétrica do aparelho.
 - 2) O cabo de extensão deve ser um cabo de 3 fios do tipo terra.
 - 3) O cabo longo deve ser dispostas de modo que não caiam sobre o balcão ou sobre a mesa, onde podem ser puxadas por crianças ou tropeçou sem querer.

LIMPEZA

Desconecte o aparelho da fonte de alimentação.

1. Limpe a cavidade do forno após o uso com um pano levemente úmido.
2. Limpe os acessórios da maneira usual em água com sabão.
3. A moldura da porta, a vedação e as peças vizinhas devem ser limpas cuidadosamente com um pano úmido quando estiverem sujas.
4. Não use limpadores abrasivos ou raspadores de metal afiados para limpar o vidro da porta do forno, pois podem arranhar a superfície, o que pode resultar em estilhaços do vidro.
5. Dica de limpeza --- Para uma limpeza mais fácil das paredes das cavidades em que os alimentos cozidos podem tocar: Coloque meio limão em uma tigela, adicione 300 ml de água e aqueça em potência 100% micro-ondas por 10 minutos. Limpe o forno usando um pano macio e seco.

UTENSÍLIOS

CUIDADO

Risco de ferimento pessoal
É perigoso para alguém que não seja uma pessoa competente realizar qualquer serviço ou operação de reparo que envolva a remoção de uma tampa que proteja contra a exposição à energia de microondas.

Consulte as instruções em "Materiais que você pode usar no forno microondas ou a ser evitado no forno

microondas". Pode haver certos utensílios não metálicos que não são seguros para usar no microondas. Em caso de dúvida, você pode testar o utensílio em questão seguindo o procedimento abaixo.

Teste do utensílio:

1. Encha um recipiente para microondas com 1 xícara de água fria (250 ml) junto com o utensílio em questão.
2. Cozinhe na potência máxima por 1 minuto.
3. Sinta cuidadosamente o utensílio. Se o utensílio vazio estiver quente, não o use para cozinhar no microondas.
4. Não exceda 1 minuto de tempo de cozimento.

Materiais que você pode usar dentro do microondas

Utensílios	Observações
Louça	Somente usar específica para uso seguro em microondas. Siga as instruções do fabricante. Nunca utilize peças rachadas ou lascadas.
Jarra de Vidro	Sempre retire a tampa. Use apenas para aquecer alimentos até ficar morno. A maioria das jarras de vidro não são resistentes à calor.
Peça de vidro	Apenas copos para forno resistente à calor. Verifique se não há acabamento metálico. Nunca utiliza peças rachadas ou lascadas.
Sacos para cozinhar	Siga as instruções do fabricante. Não feche com cordão de metal. Faça fendas para permitir que o vapor escape.
Pratos/copos de papel	Use apenas para cozinhar/aquecer por um curto tempo. Não deixe o forno sem vigilância durante o cozimento.
Toalhas de Papel	Use para cobrir alimentos para reaquecer e absorver gordura. Use com supervisão apenas para cozinhar a curto prazo.
Papel Pergamin	Use como uma cobertura para evitar respingos ou um envoltório para cozinhar a vapor.
Plástico	Apenas para uso em microondas. Siga as Instruções do fabricante. Deve ser rotulado como seguro para micro-ondas. Alguns recipientes de plástico amolecem quando a comida fica quente. Os sacos plásticos devem ser cortados ou perfurados conforme indicado na embalagem.
Filme Plástico	Apenas para uso em micro ondas. Use para cobrir os alimentos durante o cozimento para reter a umidade. Não permita que o filme plástico toque nos alimentos.
Termômetros	Apenas para uso em micro ondas. (doces / perus).
Papel Manteiga	Use como uma cobertura para prevenir respingos..

Materiais a serem evitados dentro do micro ondas

Utensílios	Observações
Bandeja Alumínio	Pode arquear. Transfira a comida para outro recipiente.
Caixa com alça em metal	Pode arquear. Transfira a comida para outro recipient de uso seguro em micro ondas.
Utensílios de metal.	O metal protege os alimentos da energia do micro-ondas . Acabamento em metal pode arquear.
Laços de metal	Pode arquear e pode causar fogo no forno.
Sacos de papel	Pode causar fogo no forno.
Espuma plástica	Espuma plástica pode derreter ou contaminar o líquido dentro quando exposto a altas temperaturas
Madeira	Madeira vai secar quando usada no forno e pode rachar ou separar.

AJUSTANDO O SEU MICRO ONDAS

Nomes das partes e acessórios.

Retire o forno e todos os materiais da caixa e da cavidade do forno. O seu forno vem com os seguintes acessórios:

Bandeja de Vidro	1
Plataforma giratória	1
Manual de instruções	1

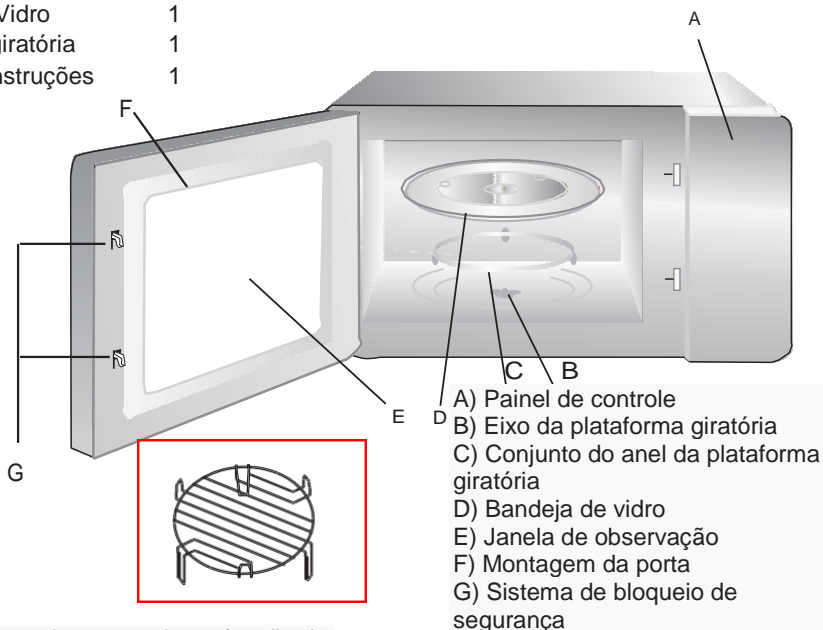

Rack Grill (não pode ser usado na função de microondas e deve ser colocado na bandeja de vidro)

Instalação da plataforma giratória

Cubo (lado de baixo)

Bandeja de Vidro

Eixo da plataforma giratória

- Nunca coloque a bandeja de vidro de cabeça para baixo. A bandeja de vidro nunca deve ser restringida.
- O conjunto da bandeja de vidro e do anel da mesa giratória sempre deve ser usado durante o cozimento.
- Todos os alimentos e recipientes de comida são sempre colocados na bandeja de vidro para cozinhar.
- Se o conjunto da bandeja de vidro ou do anel da plataforma giratória quebrar ou quebrar, entre em contato com o centro de serviço autorizado mais próximo.

Conjunto do anel da plataforma giratória

Instalação e conexão

1. Este aparelho destina-se apenas a uso doméstico.
2. Este forno destina-se apenas ao uso embutido. Não se destina a uso em bancada ou dentro de um armário.
3. Por favor, observe as instruções especiais de instalação.
4. O aparelho pode ser instalado em uma parede com 60 cm de largura armário montado.
5. O aparelho está equipado com uma ficha e só deve ser ligado a uma tomada de terra devidamente instalada.
6. A tensão da rede elétrica deve corresponder à tensão especificada na placa de características.
7. O soquete deve ser instalado e o cabo de conexão deve ser substituído apenas por um electricista qualificado. Se o plugue não estiver mais acessível após a instalação, um dispositivo de desconexão de todos os pólos deve estar presente no lado da instalação com um espaço de contato de pelo menos 3 mm.
8. Adaptadores, réguas de múltiplas vias e cabos de extensão não devem ser usados. Sobrecarga pode resultar em risco de incêndio. A superfície acessível pode estar quente durante a operação.

Instruções de instalação

Leia atentamente o manual antes da instalação

Parafuso _____ 
Tampa Plástica _____ 

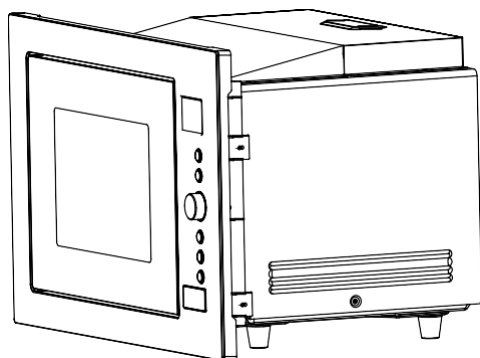

Observe A Conexão elétrica

O forno está equipado com um plugue e deve ser conectado apenas a uma tomada aterrada adequadamente instalada.

De acordo com os regulamentos adequados, o soquete deve ser instalado apenas e o cabo de conexão deve ser substituído apenas por um electricista qualificado.

Se o plugue não estiver mais acessível após a instalação e o interruptor de isolamento de todos os pólos deve estar presente no lado da instalação com um espaço de contato de pelo menos 3 mm.

A. Móveis embutidos

O armário embutido não deve ter uma parede traseira atrás do aparelho. A altura mínima de instalação é de 85 cm.

Não cubra as aberturas de ventilação e os pontos de entrada de ar.

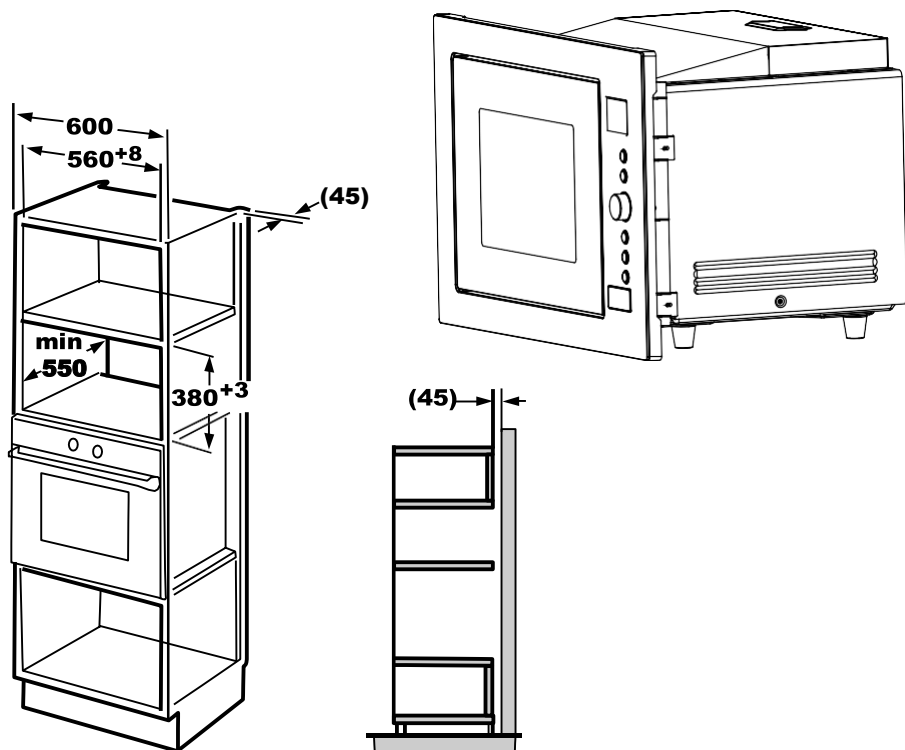

A. Instalando o Forno

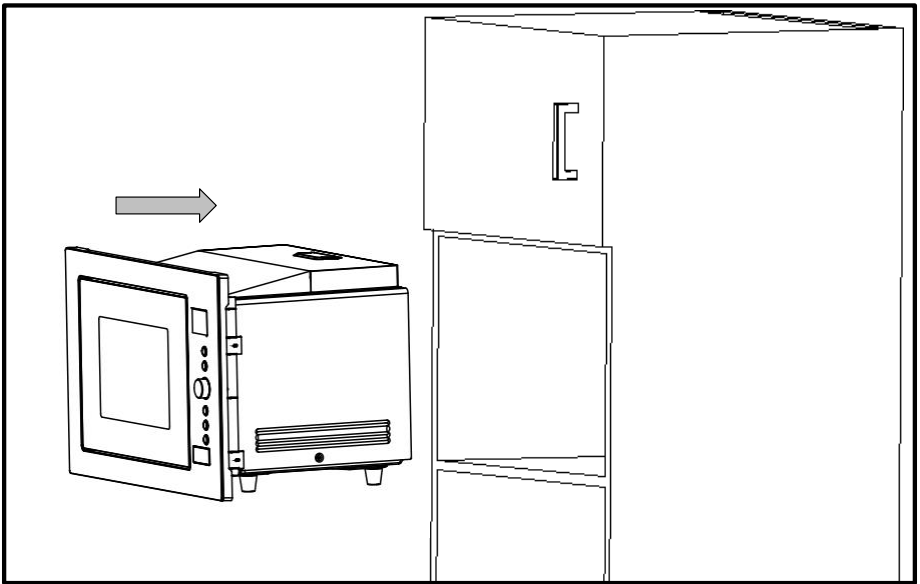

Não prenda ou torça o cabo de alimentação

- Verifique se o forno está instalado no centro do gabinete.

1.

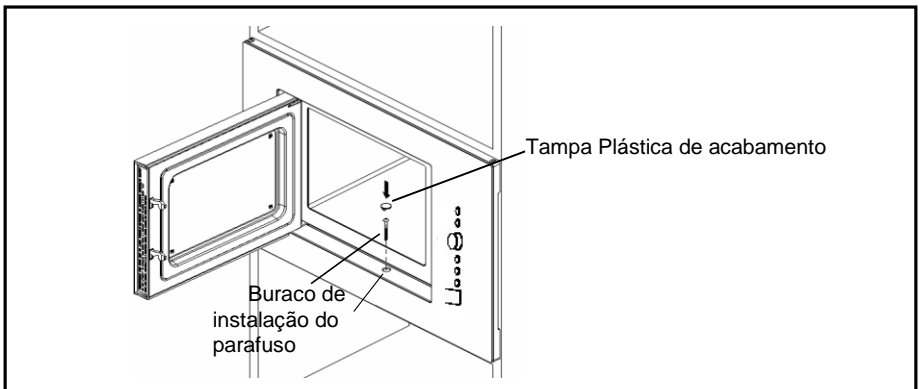

2. Abra a porta; fixe o forno ao gabinete com PARAFUSO no FURO DE INSTALAÇÃO do KIT DE ACABAMENTO. Em seguida, fixe a TAMPA PLÁSTICA DO KIT no FURO DE INSTALAÇÃO.

INSTRUÇÕES DE OPERAÇÃO

Este forno de microondas usa controle eletrônico moderno para ajustar os parâmetros de cozimento para atender melhor às suas necessidades.

1. Ajuste do Relógio

Quando o forno de microondas é ligado, o forno exibe "0:00", a campainha toca uma vez.

1) Pressione " **KITCHEN TIMER/CLOCK** " duas vezes ,o forno irá mostrar "00:00".

2) Gire "  " para ajustar as horas, o tempo deverá estar entre 0--23.

3) Pressione " **KITCHEN TIMER/CLOCK** ", Os minutos ficarão piscando.

4) Gire "  " para ajustar os minutos. O tempo deverá estar entre 0--59.

5) Pressione " **KITCHEN TIMER/CLOCK** " para finalizar o ajuste e ele ficará piscando. ":"

Nota: 1) A hora do relógio não será reduzida se o relógio não estiver definido.
2) Durante o processo de ajuste do relógio, se você pressionar " **STOP/CLEAR** ", o forno voltará ao status anterior automaticamente

2. Modos de Cozimento

1) Pressione a tecla "**MICRO./GRILL/COMBI./CONVE.**" uma vez, e "P100" irá aparecer.

2) Pressione "**MICRO./GRILL/COMBI./CONVE.**" várias x ou gire "  " para selecionar a potência do microondas de 100% para 10%. "P100", "P 80", "P 50", "P 30", "P 10" irá aparecer nessa ordem.

3) Pressione "**START/+30SEC./CONFIRM** " para confirmar.

4)Gire "  " para ajustar o tempo de cozimento. (O tempo de ajuste será 0:05-95:00.)

5)Pressione " **START/+30SEC./CONFIRM** " para começar a cozinhar.



NOTA: as quantidades de etapa para o tempo de ajuste da chave de codificação são as seguintes:

0---1 min	: 5 segundos
1---5 min	: 10 segundos
5---10 min	: 30 segundos
10---30 min	: 1 minuto
30---95 min	: 5 minutos

Tabela de Potência do Microondas



Pressione	1 X	2 X	3 X	4 X	5 X
Potência	100%	80%	50%	30%	10%
Display	P100	P80	P50	P30	P10

3. Grill

- 1) Pressione "**MICRO./GRILL/COMBI./CONVE.**" uma vez, e "P100" aparecerá
- 2) Pressione "**MICRO./GRILL/COMBI./CONVE.**" Várias X ou gire " " para selecionar grill .
Pare de girar quando "G-1" aparecer.
- 3) Pressione "**START/+30SEC./CONFIRM** " para confirmar .
- 4) Gire " " para ajustar o tempo de cozimento (The time setting should be 0:05- 95:00.)
- 5) Pressione "**START/+30SEC./CONFIRM** " para iniciar o cozimento.

Nota: Se metade do tempo da grelha passar, o forno soa duas vezes para pedir-lhe para virar a comida. Você pode simplesmente continuar trabalhando. Mas, para ter um efeito melhor de grelhar alimentos, você deve virar os alimentos, fechar a porta e depois pressione "**START/+30SEC./CONFIRM**" para continuar o cozimento. Se não fizer nada, o forno funcionará automaticamente.

4. Cozimento Combinado

- 1) Pressione a tecla "**MICRO./GRILL/COMBI./CONVE.** " uma vez, e "P100" Aparecerá.
- 2) Pressione "**MICRO./GRILL/COMBI./CONVE.**" Várias X ou gire " " para selecionar a potência
Pare de girar quando "C-1", "C-2", "C-3" or "C-4" aparecer.
- 3) Pressione "**START/+30SEC./CONFIRM** " para confirmar.
- 4) Gire " " para ajustar o tempo de cozimento. (O tempo será entre 0:05- 95:00.)
- 5) Pressione "**START/+30SEC./CONFIRM** " para começar a cozinhar.

Nota: Instruções Combinadas

Instruções	Display	Microondas	Grill	Convecção
1	C-1	●		●
2	C-2	●	●	
3	C-3		●	●
4	C-4	●	●	●

5. Cozimento com Convecção (Com a função de pré aquecimento)

O cozimento por convecção pode permitir que você cozinhe a comida como um forno tradicional. O microondas não é usado. Recomenda-se pré-aquecer o forno na temperatura adequada antes de colocar os alimentos no forno.

- 1) Pressione a tecla " **MICRO./GRILL/COMBI./CONVE.** " Uma vez, "P100" aparecerá
- 2) Continue pressionando "**MICRO./GRILL/COMBI./CONVE.**" ou gire "  " para selecionar a temperatura de convecção .

Nota: A temperatura pode ser escolhida entre 140 graus até 230 graus .

- 3) Pressione " **START/+30SEC./CONFIRM** " para confirmar a temperature.
-

- 4) Pressione " **START/+30SEC./CONFIRM** " para iniciar o pré aquecimento.
Quando a temperatura de pré-aquecimento chegar, a campainha tocará duas vezes para lembrá-lo de coloque a comida no forno. E a temperatura pré-aquecida é exibida e pisca.
- 5) Coloque o alimento dentro do forno e feche a porta.

Gire "  " para ajustar o tempo de cozimento. (O tempo máximo é de 95 minutos.)

- 6) Pressione the " **START/+30SEC./CONFIRM** " para iniciar o cozimento.

Nota: a. O tempo de cozimento não pode ser introduzido até que a temperatura de pré-aquecimento chegue.

Se a temperatura chegar, a porta deve ser aberta para inserir o tempo de cozimento.

b. Se o tempo não chegar em 5 minutos, o forno irá parar de pré-aquecer. A campainha toca cinco vezes e volta aos estados em espera.

6. Cozimento com Convecção(Sem a função de pré aquecimento)

- 1) Pressione " **MICRO./GRILL/COMBI./CONVE.** " uma vez, e "P100" aparecerá .
- 2) Pressionando " **MICRO./GRILL/COMBI./CONVE.** " ou gire "  " para selecionar a temperatura de convecção.

Nota: A temperatura pode ser escolhida entre 140 graus até 230 graus.

- 3) Pressione " **START/+30SEC./CONFIRM** " para confirmar a temperatura
-

- 4) Gire "  " para ajustar o tempo de cozimento. (O tempo máximo é 95 minutos.)
-

- 5) Pressione " **START/+30SEC./CONFIRM** " para iniciar o cozimento.
-

7. Timer

- (1) Pressione " **KITCHEN TIMER/CLOCK** " uma vez, display mostrará 00:00.
- (2) Gire "  " para selecionar o tempo do timer.(O tempo máximo é de 95 minutos.)
- (3) Pressione "**START/+30SEC./CONFIRM** " para confirmar o ajuste.
- (4) Quando o cozimento termina, a campainha vai tocar 5 vezes.

Se o relógio foi ajustado (sistema 24-horas), o display irá mostrar a hora atual.

Nota: O timer é diferente do relógio com Sistema 24 horas. O Timer é um cronômetro.

8. Descongelamento por peso

- 1) Pressione "**WEIGHT/ TIME DEFROST** " para escolher descongelamento por peso e "dEF1" aparecerá no display.

- 2) Gire "  " para inserir o peso de 200-2000g.

- 3) Pressione "**START/ +30 SEC./CONFIRM** " para iniciar o descongelamento.



9. Descongelamento por tempo

- 1) Pressione " **WEIGHT/ TIME DEFROST** " duas vezes para escolher a função de descongelamento por tempo. "dEF2" aparecerá no display.

- 2) Gire "  " para ajustar o tempo de cozimento. O tempo máximo é 95 minutos.

- 3) Pressione "**Start/+30Sec./Confirm**" para iniciar o descongelamento.

10. Auto Menu

- 1) Em modo espera, gire "  à direita para escolher a função desejada, e "A1", "A2", "A3". "A10" será mostrada.
- 2) Pressione "**START/ +30 SEC./CONFIRM**" para confirmar o desejado.
- 3) Gire "  " para escolher o peso, e "g" irá ascender.
- 4) Pressione "**START/ +30 SEC./CONFIRM**" para iniciar o cozimento.

Nota: Quando você escolhe o bolo A9, não o coloque no forno no início. O forno precisa ser pré-aquecido a 180 graus primeiro. Após alguns minutos, a campainha toca duas vezes para lembrá-lo de colocar o bolo no forno. Depois de colocar o bolo no forno, pressione start novamente. O cronômetro será contado e o bolo será cozido perfeitamente.

Tabela do Auto menu

Menu	Peso	Display	Potência
A1 Vegetais	150g	150	100%
	350g	350	
	500g	500	
A2 Peixe	150g	150	80%
	250g	250	
	350g	350	
	450g	450	
	650g	650	
A3 Carne	150g	150	100%
	300g	300	
	450g	450	
	600g	600	
A4 Macarrão	50g(Com agua fria 450ml)	50	80%
	100g(Com água fria 800ml)	100	
	150g(Com água fria 1200ml)	150	
A5 Batata	1(aproximadamente 230g)	1	100%
	2(aproximadamente 460g)	2	
	3(aproximadamente 690g)	3	
A6 Sopa	200ml	200	100%
	400ml	400	
	600ml	600	
A7 Frango Assado	800g	800	100% / Conve.220 °C
	1000g	1000	
	1200g	1200	
A8 Pão	50g	50	G-1
	100g	100	
	150g	150	
A9 Bolo	475g	475	Pré Aquecimento à 180 °C
A10 Pizza	200g	200	100% / Conve.220 °C
	300g	300	
	400g	400	

11. Cozimento Rápido



- 1) Em modo de espera, pressione "**START/+30SEC./CONFIRM**" para cozinhar com a potência máxima de 100% por 30 segundos. A cada pressionada na mesma tecla irá aumentar 30 segundos. O tempo máximo é 95 minutos.
- 2) Em modo espera, gire "  " para esquerda para escolher o tempo de cozimento diretamente. Depois de escolher o tempo, pressione "**START/+30SEC./CONFIRM** " para iniciar o cozimento. A potência do forno é 100%.
- 3) Durante o modo, grill, convecção e combinado, pressione "**START/+30SEC./CONFIRM**" para incrementar 30 segundos no tempo de cozimento.

Nota: esta função não pode funcionar com degelo por peso, menu automático e cozimento em várias etapas.

12. Cozimento em multi estágio.

13. Dois estágios podem ser definidos no máximo. Se um estágio estiver descongelando, ele deverá ser colocado no primeiro estágio. A campainha tocará uma vez após cada estágio e o próximo estágio começará.
14. Nota: O menu automático e o pré-aquecimento não podem ser definidos como um dos estágios múltiplos.

Exemplo: se você quer descongelar a comida por 5 minutos, com 80% da potência por 7 minutos, esses são os passos à seguir:

- 1) Pressione "WEIGHT/TIME DEFROST " duas vezes, o display mostrará "dEF2";
- 2) Gire "  " para ajustar o descongelamento para o tempo de 5 minutos;
- 3) Pressione " **MICRO./GRILL/COMBI./CONVE.** " uma vez;
- 4) Gire "  " para escolher 80% da potência até "P80" aparecer;
- 5) Pressione "START/+30SEC./CONFIRM" para confirmar;
- 6) Gire "  " para ajustar o tempo de cozimento para 7 minutos;
- 7) Pressione "START/+30SEC./CONFIRM" para iniciar o cozimento.

15. Função cadeado para Crianças

Cadeado: Em modo de espera, pressione "**STOP/CLEAR**" por 3 segundos, um longo "beep" irá soar informando que está entrando em modo cadeado para crianças e a luz do cadeado irá acender. O display mostrará o tempo atual ou 0:00.

Encerramento do Cadeado: Em modo cadeado, pressione "**STOP/CLEAR**" por 3 segundos, um longo "beep" irá soar informando que está liberando o cadeado, e o indicador do cadeado irá apagar.

16. Função de Consulta

- (1) Durante o modo de cozimento, pressione "**KITCHEN TIMER/CLOCK**" para ver o tempo atual.
- (2) Durante o modo de cozimento, pressione "**MICRO./GRILL/COMBI./CONVE.**" para ver o a potência atual.

17. Especificações Especiais

- 1) O tempo máximo de cozimento do "Micro ondas", "Grill", "Descongelamento por tempo", "Convecção" e "Combinado" 95 minutos.
- 2) A campainha tocará uma vez ao girar o botão no início; "**START/+30SEC./CONFIRM**" deve estar pressionada para continuar o cozimento se a porta for aberta durante a operação;
- 3) Uma vez que o programa de cozimento foi ajustado, "**START/+30SEC./CONFIRM**" não é teclado em 5 minutos. O tempo atual irá aparecer. O ajuste será cancelado.
- 4) A campainha soará toda vez que teclar eficientemente, ineficiente não haverá resposta.
- 5) A campainha soará 5 vezes para te lembrar que o cozimento está encerrado

